

**Модель: EPS 160 - 12**

**Серия EPS**

Аккумулятор выполненный в технологии AGM - электролит поглощен в сепараторах из стекловолокна большой пористости. Это исключает возможность вытекания электролита и делает возможной работу в любом положении. Аккумулятор оснащен самоуплотняющимися клапанами давления, что предотвращает образование чрезмерного давления внутри аккумулятора (VRLA). Благодаря таким преимуществам как герметизированность, необслуживаемость, малая внутренняя резистенция и продленный срок хранения, аккумуляторы серии EPS были выбраны в качестве основы для систем аварийного питания.



**Технические данные**

Номинальное напряжение	12 V	
Номинальная емкость	160 Ач / C <sub>20</sub>	
Количество элементов	6	
Технология	AGM	
Проектируемый срок службы	10~12 лет при 20°C*	
	8 лет при 25°C	
Габариты	высота	240,0 mm
	длина	483,0 mm
	ширина	171,0 mm
Вес	~51,2 кг	
Емкость при 25°C	20ч 8,00А @1,75V/элемент.	160,0 Ач
	10ч 15,2А @1,75V/элемент.	152,0 Ач
	5ч 27,2А @1,75V/элемент.	136,0 Ач
	1ч 106А @1,50V/элемент.	106,0 Ач
Допускаемый диапазон температуры окружающей среды	зарядка	0°C ~ 40°C
	разрядка	-20°C ~ 50°C
	складирование	-20°C ~ 40°C
Внутреннее сопротивление полностью заряженный аккумулятор	≤2,7 мΩ	
	буферная работа	13,5V до 13,8V (-18 мВ/°C)
Напряжение зарядки при 20°C	циклическая работа	14,4 V до 15,0V (-24 мВ/°C)
	Ток зарядки	рекомендуемый
максимальный		48 А
Максимальный ток разрядки (5с.)	800 А	
Емкость при саморазрядке во время хранения при 20°C	по истечении 1 месяца	97 %
	по истечении 6 месяцев	80 %
	по истечении 12 месяцев	63 %
Тип корпуса	стандартный	ABS UL 94-HB
	опционально	ABS UL 94-V0**
Полюсные клеммы	insert terminal	I3
Максимальный момент затяжки болтов	10,0 Nm	

\* - согласно Eurobat (Long Life group)

\*\* - Трудногорючий

**Применение**

- источники бесперебойного питания (UPS)
- системы аварийного освещения
- телекоммуникационные и телефонные станции
- кабельное телевидение
- аварийные и противопожарные системы
- фотоэлектрические системы
- медицинское оборудование
- устройства с большой циклическостью работы
- измерительное оборудование

**Габариты**

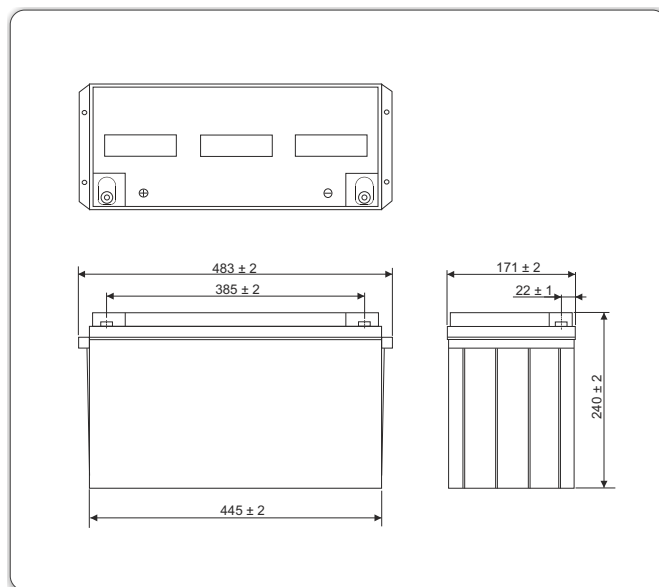

**Полюсные клеммы**

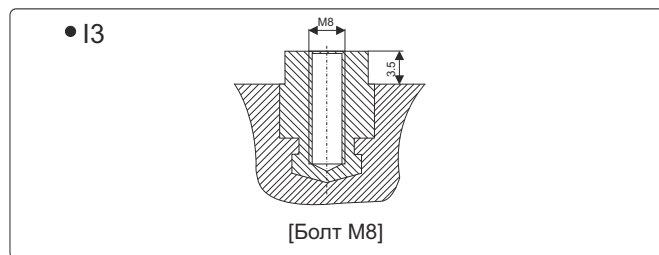

**Отсутствие транспортных ограничений**

Аккумулятор допускается к транспортировке авиа, морским и сухопутным транспортом. Классифицируется как материал не опасный (ATA/ICAO Special Provision A67, DOT-CFR Title 49 parts 171-189, IMDG amendment 27)

**Разрядные характеристики**

**• Постоянным током (Ток [A], 25 [°C])**

U <sub>к</sub> V/элемент	Время разрядки										
	5 мин	10 мин	15 мин	30 мин	50 мин	1ч	2ч	4ч	6ч	8ч	10ч
1,80	415,0	310,0	255,0	172,0	111,0	97,9	53,4	31,3	23,1	18,05	14,97
1,75	489,0	336,0	267,0	179,0	115,0	101,0	54,7	31,9	23,5	18,31	15,20
1,70	520,0	348,0	275,0	183,0	117,0	103,0	55,4	32,1	23,6	18,42	15,28
1,65	543,0	357,0	281,0	185,0	119,0	104,0	55,9	32,3	23,7	18,46	15,32
1,60	561,0	364,0	287,0	187,0	120,0	105,0	56,4	32,4	23,7	18,48	15,32
1,50	584,0	371,0	293,0	189,0	121,0	106,0	56,9	32,5	23,7	18,48	15,32

**• Постоянной мощностью (Мощность [W/элемент], 25 [°C])**

U <sub>к</sub> V/элемент	Время разрядки										
	5 мин	10 мин	15 мин	30 мин	50 мин	1ч	2ч	4ч	6ч	8ч	10ч
1,80	754,5	587,7	488,8	338,3	220,5	194,2	106,7	62,7	46,2	36,2	30,0
1,75	874,5	636,7	511,3	351,2	227,5	199,8	109,3	63,7	47,0	36,7	30,3
1,70	929,2	659,7	527,2	359,2	232,2	203,5	110,8	64,2	47,2	36,8	30,5
1,65	970,8	675,5	539,2	364,2	234,8	206,0	111,8	64,5	47,3	37,0	30,7
1,60	1003,2	689,0	550,0	368,0	237,3	208,0	112,8	64,8	47,5	37,0	30,7
1,50	1043,2	702,7	561,2	371,7	239,7	210,0	113,7	65,0	47,5	37,0	30,7

U<sub>к</sub> - конечное напряжение разрядки

## Срок службы аккумулятора при буферной работе

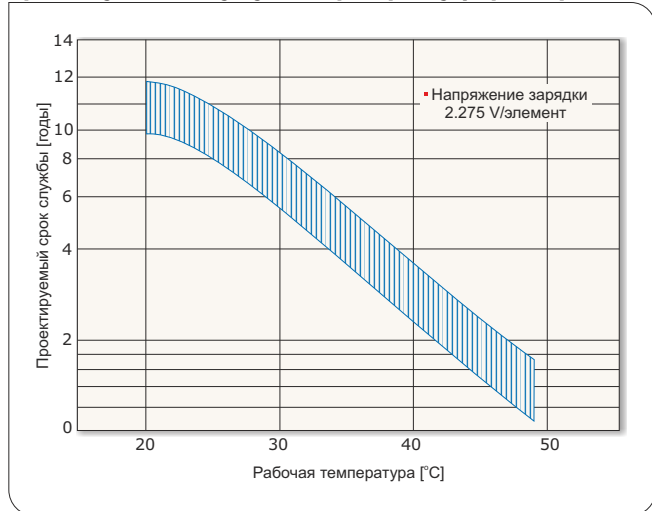

## Срок службы аккумулятора при циклической работе

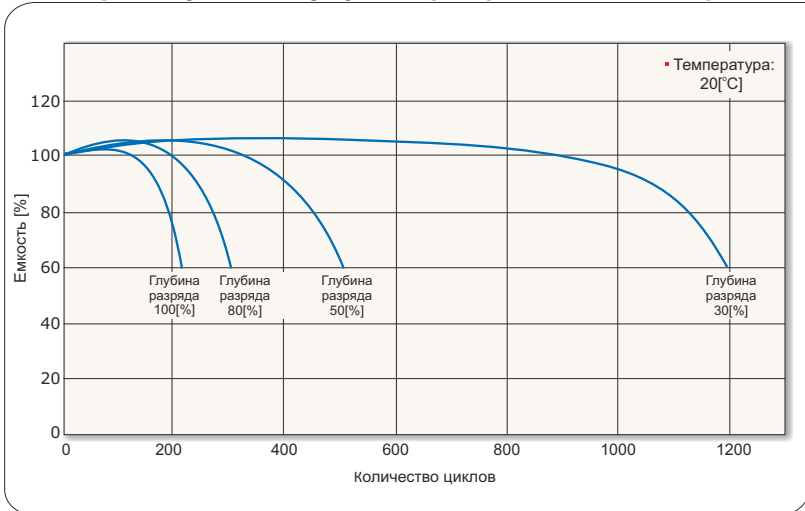

## Разрядные характеристики

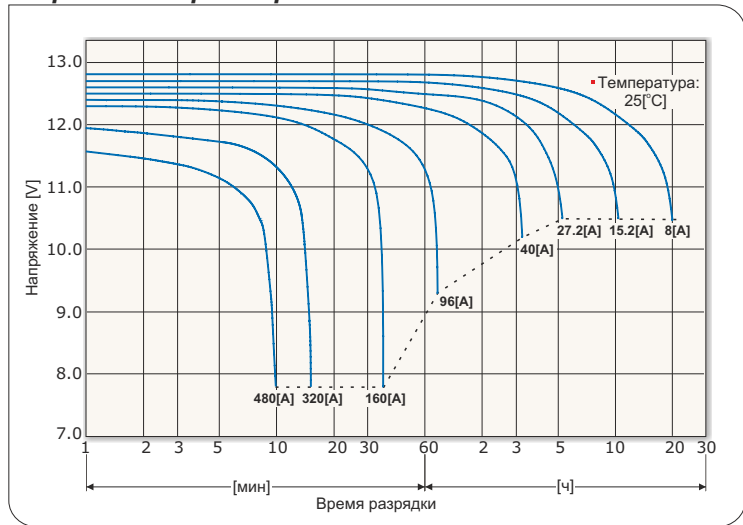

## Характеристики саморазряда

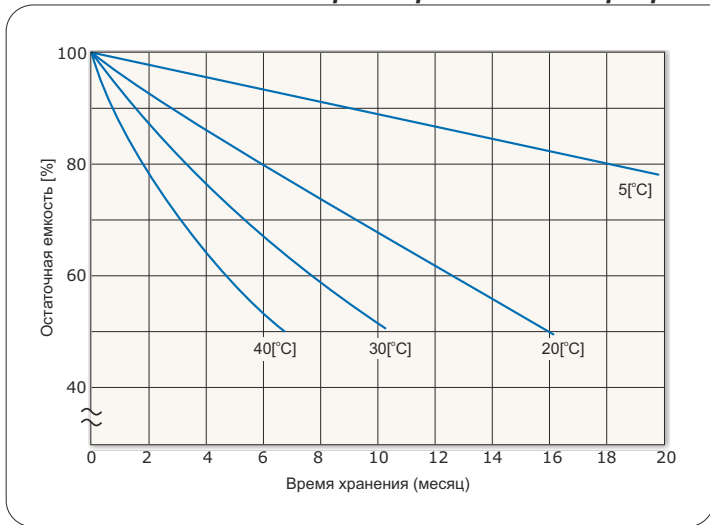

## Характеристики зарядки при буферной работе

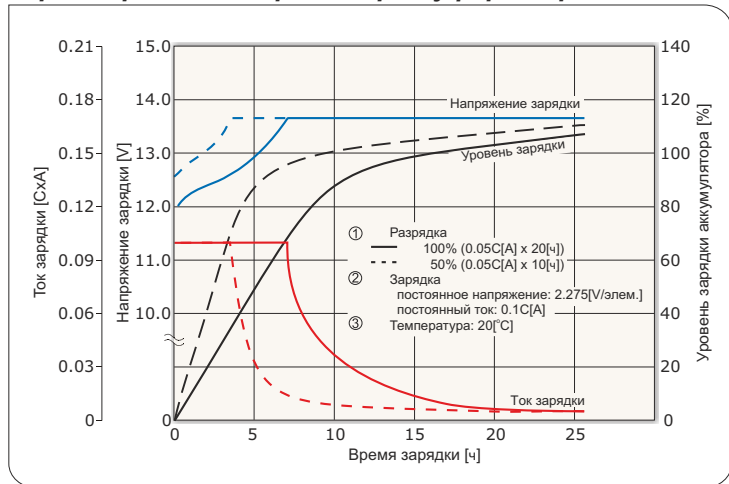

## Характеристики зарядки при циклической работе

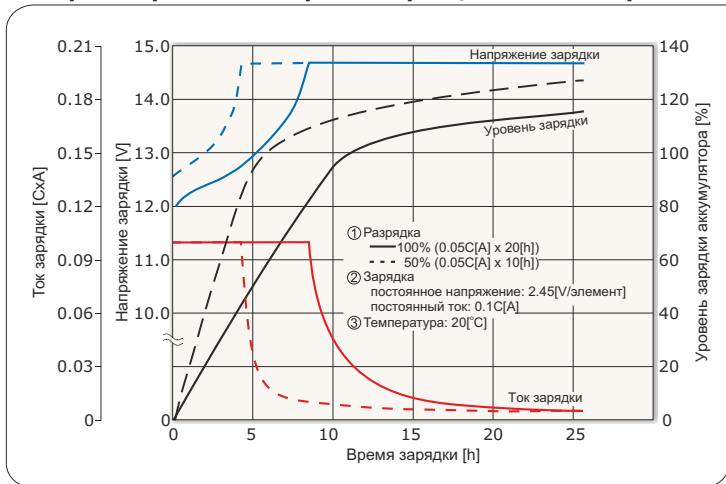

## Допускаемое конечное напряжение разрядки аккумулятора

Ток разрядки [A]	32 > I	32 ≤ I < 80	80 ≤ I < 160	160 ≤ I
Конечное напряжение разрядки [V/элемент]	1.75	1.70	1.55	1.30

\*) C - емкость аккумулятора



Pb

Pb