

Akumulator wykonany jest w technologii AGM - elektrolit uwięziony jest w separatorach z włókna szklanego o dużej porowatości. Eliminuje to niebezpieczeństwo wycieków i umożliwia pracę w dowolnym położeniu (oprócz zaciskami do dołu). Akumulator posiada samouszczelniające się zawory, które nienowocześnie zapobiegają powstawaniu nadmiernego ciśnienia w ogniwie (VRLA). Ze względu na swoje zalety takie jak szczelność, bezobsługowość, mała oporność wewnętrzna i wydłużony okres użytkowania, akumulatory serii EP zostały wybrane jako podstawa systemów zasilania awaryjnego.



### DANE TECHNICZNE

Napięcie znamionowe	12 V	
Pojemność znamionowa	5 Ah / C <sub>20</sub>	
Ilość ogniw	6	
Technologia	AGM	
Żywotność projektowana	6-9 lat @ 20°C* 5 lat @ 25°C	
Wymiary	wysokość	106,0 mm
	długość	90,0 mm
	szerokość	70,0 mm
Waga		~1,88 kg
	Pojemność w 25°C	20h 250mA @ 1,75V/ogn. 5,00 Ah 10h 475mA @ 1,75V/ogn. 4,75 Ah 5h 850mA @ 1,75V/ogn. 4,25 Ah 1h 3277mA @ 1,60V/ogn. 3,28 Ah
Dopuszczalny zakres temperatury otoczenia	podczas ładowania	0°C ~ 40°C
	podczas rozładowania	-20°C ~ 50°C
	podczas składowania	-20°C ~ 40°C
Rezystancja wewnętrzna	w pełni naładowany akumulator	£20 mW
Napięcie ładowania w 20°C	praca	13,5V do 13,8V (-18 mV/°C)
	buforowa	
	praca cykliczna	14,4 V do 15,0V (-24 mV/°C)
Prąd ładowania	zalecany	0,5 A
	maksymalny	1,5 A
Maksymalny prąd rozładowania (5s)		75,0 A
Dostępna pojemność przy samorozładowaniu podczas składowania w 20°C	po 1 miesiącu	97 %
	po 6 miesiącach	80 %
	po 12 miesiącach	63 %
Typ obudowy	standardowa	ABS UL 94-HB
	opcjonalna	ABS UL 94-V0**
Kośćki biegunowe	faston F1, F2	T1, T2
Maksymalny moment dokręcania	rub	-

- zasilacze bezprzerwowe (UPS)
- systemy oświetlenia awaryjnego
- siłownie telekomunikacyjne i centrale telefoniczne
- kasy i drukarki fiskalne
- systemy alarmowe i przeciwpożarowe
- systemy fotowoltaiczne
- sprzęt medyczny
- urządzenia mobilne
- urządzenia do pracy cyklicznej
- urządzenia pomiarowe

### WYMIARY

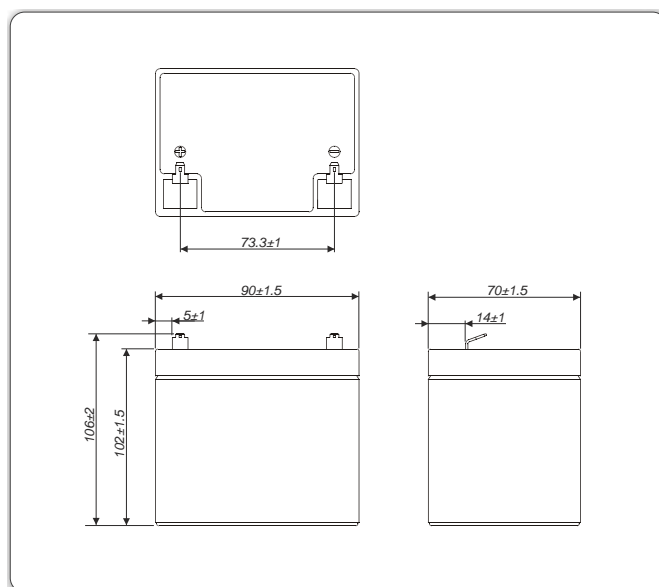

### KOŚĆKI BIEGUNOWE

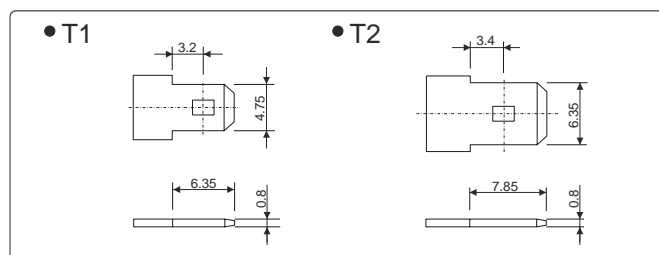

\* - Wg Eurobat (grupa General Purpose)

\*\* - Trudnopalna

### BRAK OGRANICZEŃ TRANSPORTOWYCH

Akumulator dopuszczony do transportu drogą lotniczą, morską lub lądową. Sklasyfikowany jako materiał niebezpieczny (IATA/ICAO Special Provision A67, DOT-CFR Title 49 parts 171-189, IMDG amendment 27)

### CHARAKTERYSTYKI ROZŁADOWANIA

#### • Stałoprądowe (Prąd [A], 25 [°C])

U <sub>k</sub> V/ogniwo	Czas rozładowania										
	5 min	10 min	15 min	30 min	1h	2h	3h	4h	5h	10h	20h
1,80	21,27	14,50	10,29	6,027	3,136	1,666	1,323	1,048	0,880	0,495	0,268
1,75	23,42	15,39	10,68	6,134	3,312	1,754	1,381	1,087	0,900	0,503	0,273
1,70	25,28	15,88	10,87	6,252	3,390	1,832	1,440	1,127	0,923	0,510	0,278
1,65	26,46	16,56	11,07	6,340	3,459	1,901	1,489	1,156	0,942	0,518	0,281
1,60	27,24	16,95	11,27	6,419	3,518	1,950	1,519	1,185	0,958	0,524	0,285

#### • Stałomocowe (Moc [W/ogniwo], 25 [°C])

U <sub>k</sub> V/ogniwo	Czas rozładowania										
	5 min	10 min	15 min	30 min	1h	2h	3h	4h	5h	10h	20h
1,80	38,7	27,1	20,8	11,5	6,1	3,3	2,7	2,1	1,8	1,1	0,6
1,75	40,7	28,6	21,4	11,8	6,3	3,4	2,8	2,2	1,9	1,1	0,6
1,70	42,6	29,6	22,0	12,2	6,6	3,6	2,9	2,3	1,9	1,1	0,6
1,65	44,6	30,7	22,7	12,5	6,8	3,7	3,0	2,3	2,0	1,2	0,6
1,60	46,1	31,6	23,2	12,6	6,9	3,8	3,1	2,4	2,0	1,2	0,6

U<sub>k</sub> - Napięcie końcowe rozładowania

**ywotno akumulatora przy pracy buforowej**

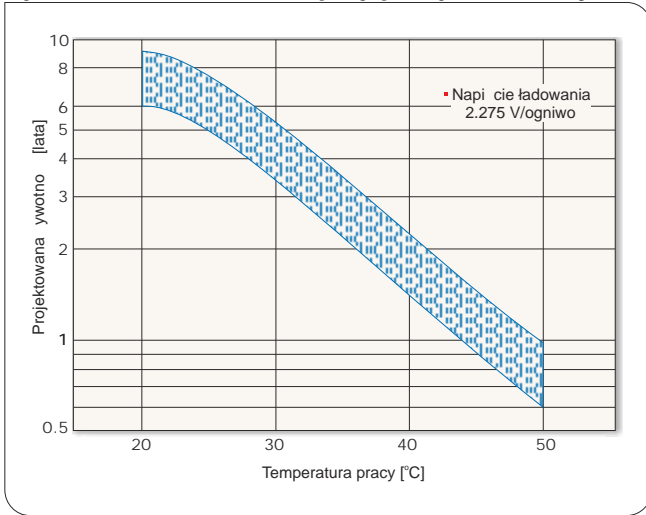

**ywotno akumulatora przy pracy cyklicznej**

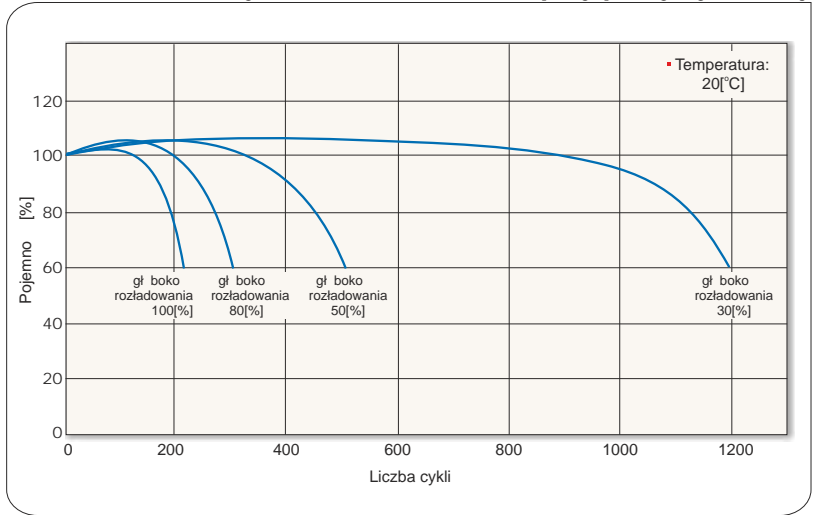

**Charakterystyki rozładowania akumulatora**

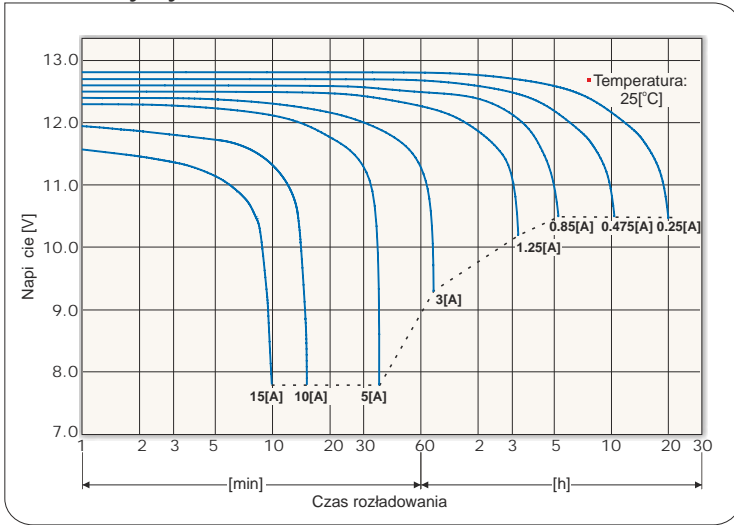

**Charakterystyki samorozładowania akumulatora**

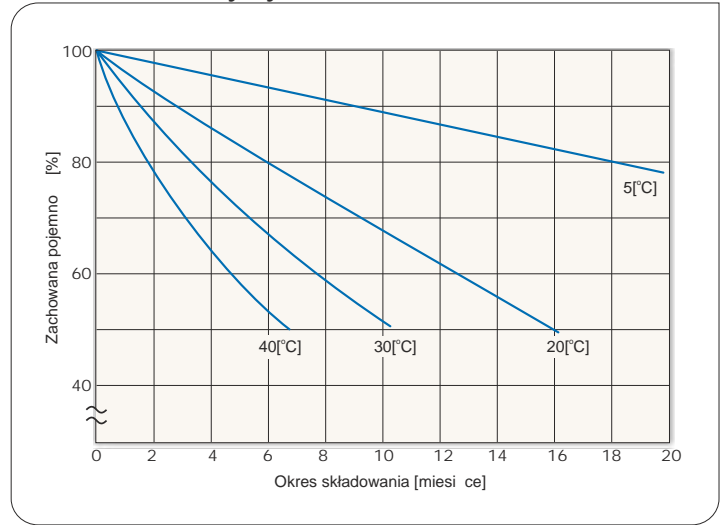

**Charakterystyki ładowania przy pracy buforowej**

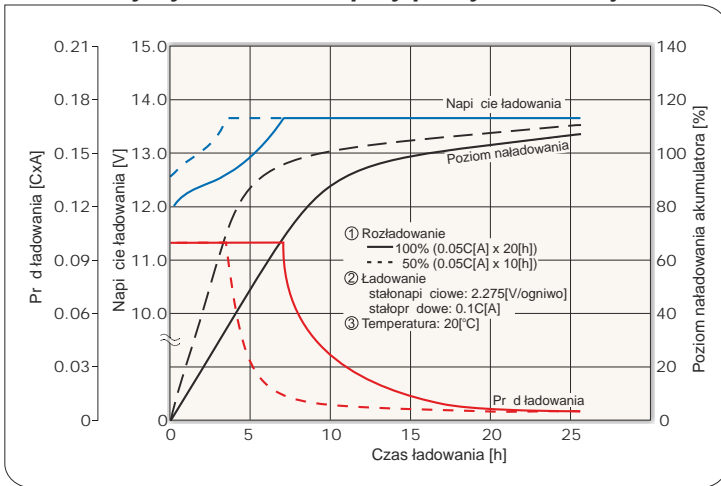

**Charakterystyki ładowania przy pracy cyklicznej**

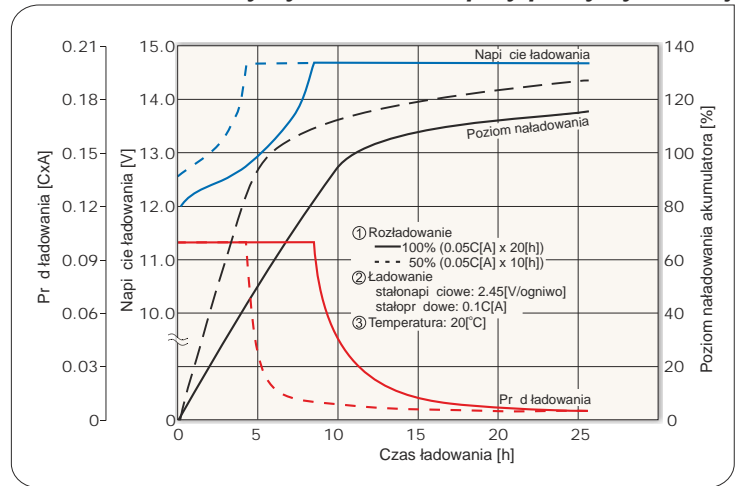

**Dopuszczalne ko cowe napi cia rozładowania akumulatora**

Pr d rozładowania [A]	1 > I	1 ≤ I < 2.5	2.5 ≤ I < 5	5 ≤ I
Ko cowe napi cie rozładowania [V/ogniwo]	1.75	1.70	1.55	1.30



\*) C - pojemno akumulatora