

Szczelne bezobsługowe akumulatory ołowiowo-kwasowe ACUMAX® serii AML



AML 200-12

- zasilacze bezprzerwowe UPS
- siłownie telekomunikacyjne
- centrale telefoniczne
- stacje energetyczne
- systemy alarmowe i przeciwpoż.
- systemy fotowoltaiczne
- systemy oświetlenia awaryjnego
- telewizja kablowa

Dane techniczne

Napięcie znamionowe	12 V
Pojemność znamionowa	200 Ah/ C ₁₀
Żywotność projektowana	8 lat w 25°C 10-12 lat w 20°C wg Eurobat Grupa Long Life
Waga	~ 61.5 kg
Wymiary	
Wysokość	224 mm
Długość	522 mm
Szerokość	238 mm
Rezystancja wewnętrzna	≤ 3.0 mΩ
Napięcie ładowania w 25°C	
Praca buforowa	13.65 V ± 0.18 V
Praca cykliczna	14.70 V ± 0.30 V
Prąd ładowania	
Zalecany	20 A
Maksymalny	60 A
Maks. prąd rozładowania (5s)	1600 A
Typ obudowy	
Standardowa	ABS UL 94-HB
Trudnopalna (opcjonalna)	ABS UL 94-V0

Akumulator dopuszczony do transportu drogą lotniczą, morską lub lądową. Sklasyfikowany jako materiał nie niebezpieczny na podstawie: IATA/ICAO Special Provision A67, DOT-CFR Title 49 parts 171-189, IMDG amendment 27.

Stałoprądowe tabele rozładowania (Prąd [A], 25 [°C])

U _k [V/ogniwo]	Czas rozładowania do napięcia końcowego									
	10 min	15 min	30 min	1h	2h	3h	4h	5h	10h	20h
1,80	334	284	179	113	69,1	48,5	39,8	34,0	20,0	10,5
1,75	354	300	185	117	70,9	50,0	41,0	35,0	20,1	10,6
1,70	367	310	190	119	72,0	50,4	41,3	35,2	20,3	10,6

Stałomocowe tabele rozładowania (Moc [W/ogniwo], 25 [°C])

U _k [V/ogniwo]	Czas rozładowania do napięcia końcowego									
	10 min	15 min	30 min	1h	2h	3h	4h	5h	10h	20h
1,75	731	638	464	265	171	117	91,2	75,4	40,5	21,2
1,70	759	661	475	269	174	118	91,9	76,0	40,8	21,3
1,65	790	685	491	277	175	119	92,5	76,0	41,0	21,3

U_k - Napięcie końcowe rozładowania



Zawartość niniejszego dokumentu może ulec zmianie bez powiadomienia. Aby uzyskać aktualne informacje, prosimy o kontakt.

ACUMAX®

Numer zmiany: 12/2020.06

Główne zastosowania

- jachty, łodzie
- wózki golfowe, inwalidzkie
- urządzenia mobilne, pomiarowe
- urządzenia medyczne

Charakterystyki rozładowania

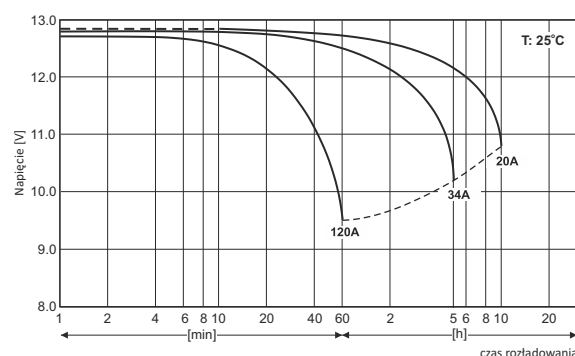

Wymiary

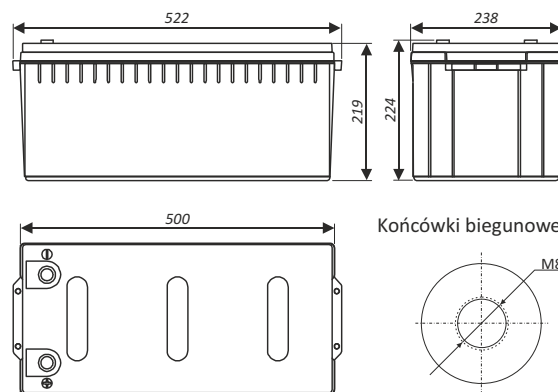

Tolerancja: +/- 3mm;